

5. Dostępne akcesoria

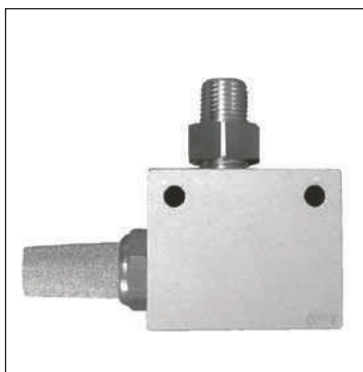

Wizualny wskaźnik ciśnienia



Zawór przeciwwrotny typu RFS



Możliwy także montaż wielu akcesoriów

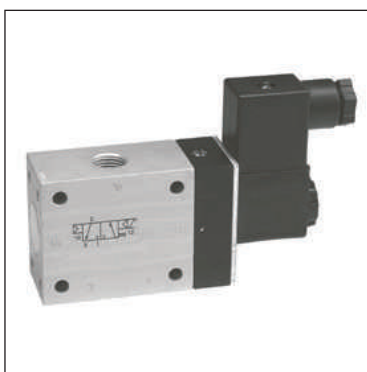

Zawór elektromagnetyczny



Zawór przelewowy typu LNV

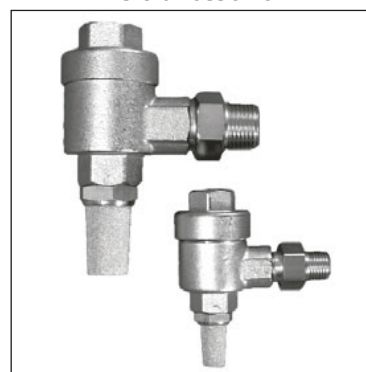

Zawory szybkiego spustu



Wyłącznik krańcowy indukcyjny



Presostat cyfrowy



Pompa powietrza typu LP



Układ sterujący do zastosowań próżniowych AKOVAC

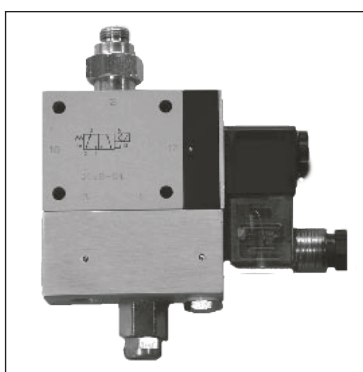

Układ zabezpieczający

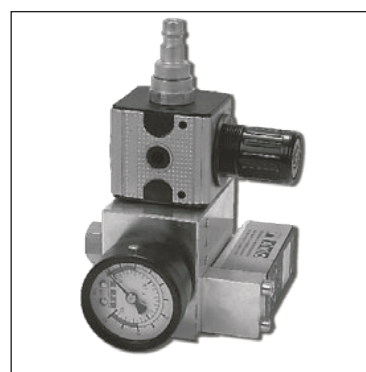

Zawór przelewowy typu LV